

Lineární modul MRJ

s pohonem ozubeným řemenem

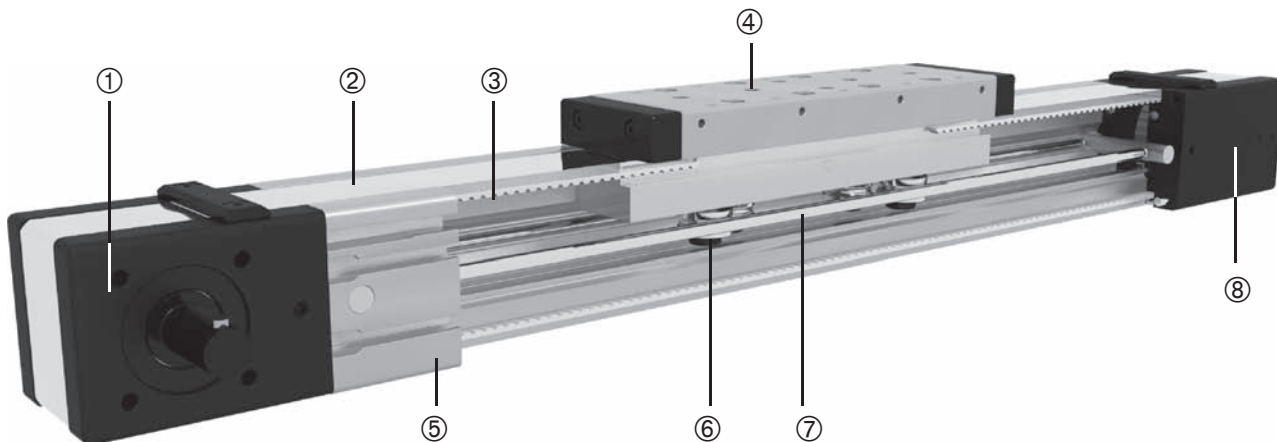

1. hnací příruba s řemenicí
2. krycí pásek (těsnící pásek) z korozivzdorné ocele
3. polyuretanový ozubený řemen AT – s ocelovým kordem
4. vozík (jezdec)

5. AL profil (tvrdě-eloxovaný)
6. vodící rolny s gotickým profilem
7. dvě kalené vodící ocelové tyče 58/60 HRC
8. hnaná příruba se systémem vypnutí řemene

Označování lineárních modulů a objednací kód

serie – MRJ

velikost – 40 / 65 / 80 / 110

absolutní zdvih (mm)*

typ hnací hřídele:

0: dutá hnací hřídel**1:** plná hnací hřídel jednostranná + drážka na pero**10:** typ 1 bez drážky na pero**2:** plná hnací hřídel oboustranná + drážka na pero**20:** typ 2 bez drážky na pero**3:** bez pohonupoloha hnací hřídele – **L:** vlevo /
R: vpravo / **bez označení:** pro typ
hnacího hřídele 0, 2, 20 a 3krycí (těsnící) pásek – **0:** těsněno pouze vlastním
ozubeným řemenem /
1: s přídatným nerezovým
těsnícím páskem

MRJ **65** **1000** **1** **R** **1**

* Absolutní zdvih = zdvih + 2× bezpečnostní přejezd

i Lineární moduly MRJ se dodávají pouze s dlouhými vozíky.

Lineární modul MRJ

s pohonem ozubeným řemenem

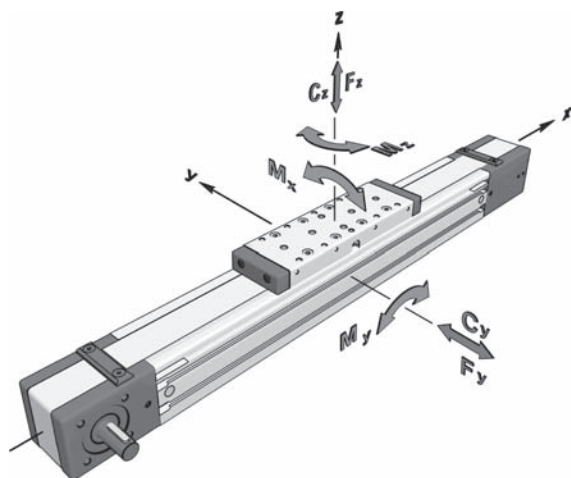

i **Doporučené maximální hodnoty zatížení**
Všechna data statických a dynamických momentů a únosností uvedená v tabulkách jsou pouze teoretická. Na výše uvedené hodnoty nebyl vztažen provozní koeficient životnosti. Ten záleží na způsobu usazení lineárních jednotek v provozu. Zahrnuje jistou provozní bezpečnost. **Doporučujeme při výpočtech a návrzích hodnotu tohoto koeficientu $f_v = 5,0$.**
Modul pružnosti: $E = 70\,000\text{ N/mm}^2$

i **Výpočet hmotnosti platí pro lineární moduly bez motorů, převodovek a snímačů polohy.**

Základní technické parametry modulů MRJ

Lineární modul	Maximální rychlost *	Maximální krouticí moment	Krouticí moment naprázdno		Posuv vozíku na 1 otáčku	Průměr řemenice	Typ řemene	Šířka řemene	Maximální síla na řemeni	Mez pružnosti řemene	Specifický faktor pružnosti
			s ocelovým páskem	bez ocelového pásku							
	[m/s]	Mk [Nm]	[Nm]	[Nm]	[mm/ot]	[mm]		[mm]	[N]	[N]	[N]
MRJ 40	10	3,7	0,4	0,2	99	31,51	AT 3	20	235	900	225000
MRJ 65 L	10	13,1	1,0	0,7	165	52,52	AT 5	32	500	2400	600000
MRJ 80 L	10	29,4	1,4	1,1	210	66,84	AT 5	50	880	3840	960000
MRJ 110 L	10	68,5 / 82,6**	1,8	1,5	300	95,49	AT 10	50	1730	8580	2145000

*Maximální rychlost posuvu lineárních modulů s krycím ocelovým páskem je 1,5 m/s ** S drážkou na pero/bez drážky na pero

Parametry ozubených řemenů a pohonů pro moduly MRJ

Lineární modul	Délka vozíku	Únosnost i		Dynamické momenty i			Pohyblivá hmota	Max. opakovaná přesnost	*Maximální délka	Moment setrvačnosti	
		dynamická	statická	Mx [Nm]	My [Nm]	Mz [Nm]				ly [cm ⁴]	lz [cm ⁴]
	Lv [mm]	C [N]	C0 [N]				[kg]	[mm]	Lmax [mm]		
MRJ 40	92	3400	1700	20	21	25	0,26	±0,08	6000	9,8	11,6
MRJ 65 L	190	8600	4400	74	181	425	1,31	±0,08	6000	59,7	74,4
MRJ 80 L	260	17100	9000	198	502	1145	2,73	±0,08	6000	129,1	173,4
MRJ 110 L	330	31000	14000	406	875	2325	4,78	±0,08	6000	513,0	620,0

*Větší délky lineárních modulů MTJ – na dotaz

Hmotnosti a momenty setrvačnosti lineárních jednotek série MRJ

Lineární modul	Délka vozíku	Hmotnost lineárního modulu	Moment setrvačnosti lineárního modulu
	[mm]	[kg]	[10 ⁻⁵ kg.m ²]
MTJ 40	92	1,25 + 0,0022 × zdvih [mm]	9,3 + 0,0035 × zdvih [mm]
MTJ 65 L	190	4,30 + 0,0047 × zdvih [mm]	120,4 + 0,0154 × zdvih [mm]
MTJ 80 L	260	8,20 + 0,0075 × zdvih [mm]	424,4 + 0,0391 × zdvih [mm]
MTJ 110 L	330	16,30 + 0,0133 × zdvih [mm]	1420,0 + 0,1370 × zdvih [mm]

Lineární modul MRJ 80

Rozměry modulu

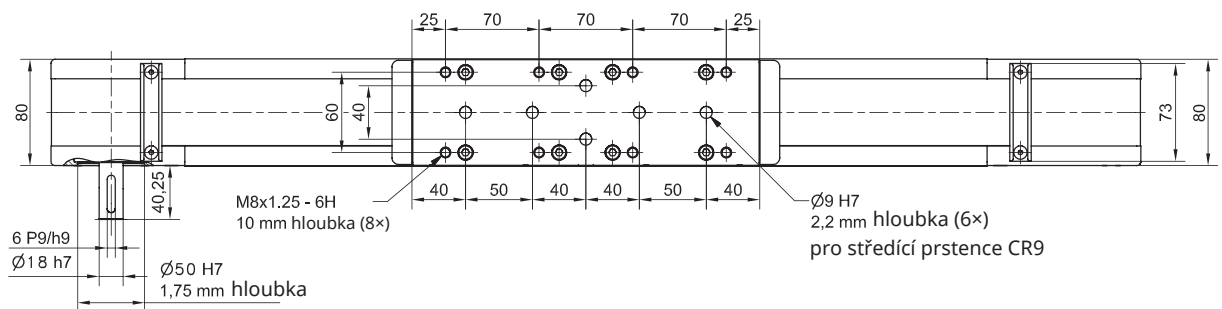
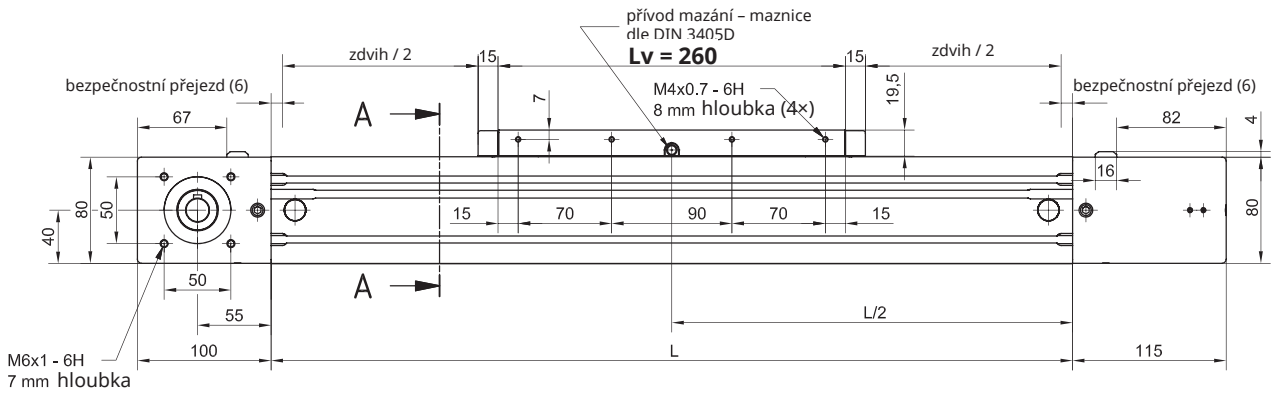

typ 0

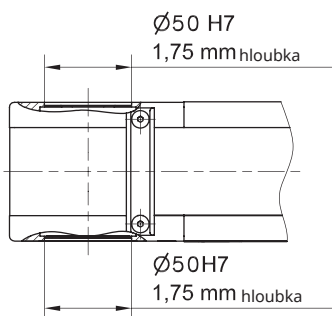
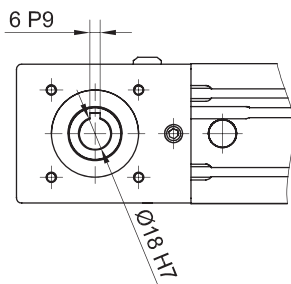

typ 1L a 1R

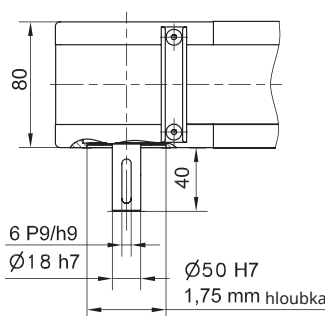
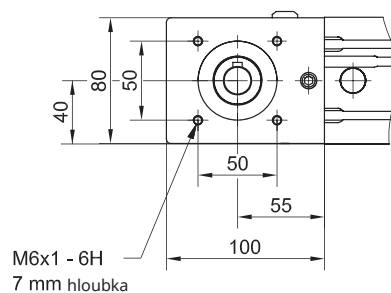

typ 2

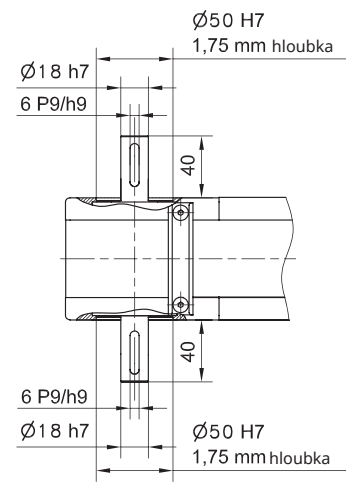
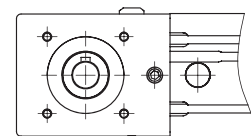

Lineární modul MRJ 80

Rozměry modulu

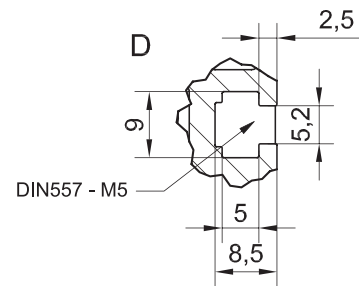
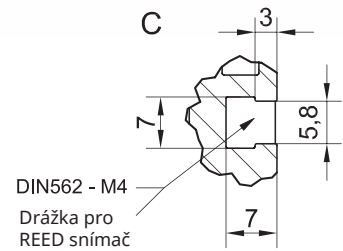
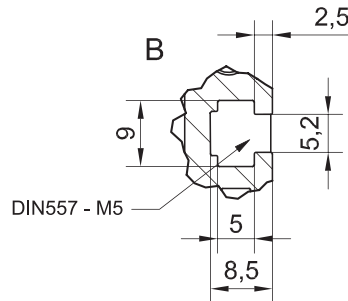
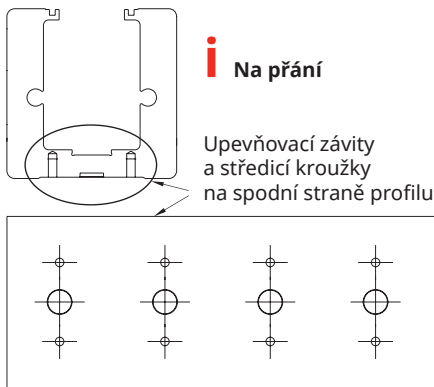
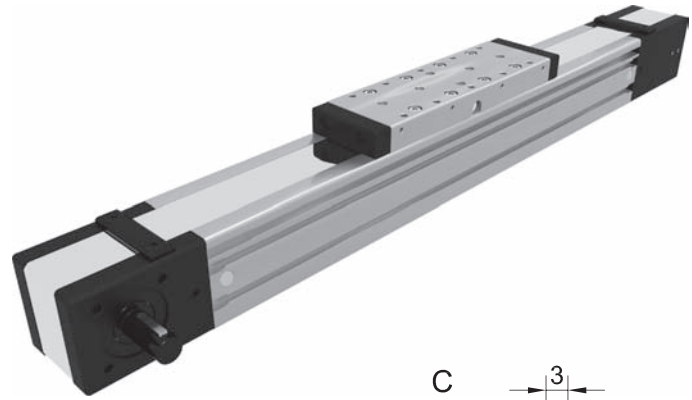
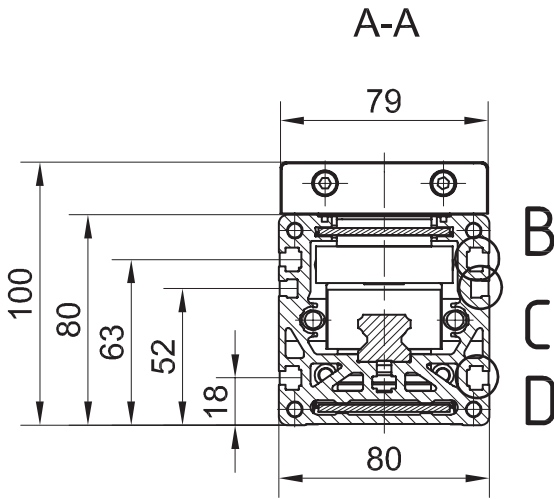

$L = \text{zdvih} + L_v + 42 \text{ [mm]}$ celková délka modulu $L_c = L + 100 + 115 \text{ [mm]}$

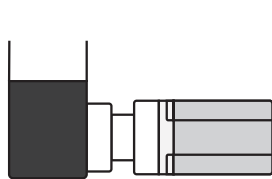
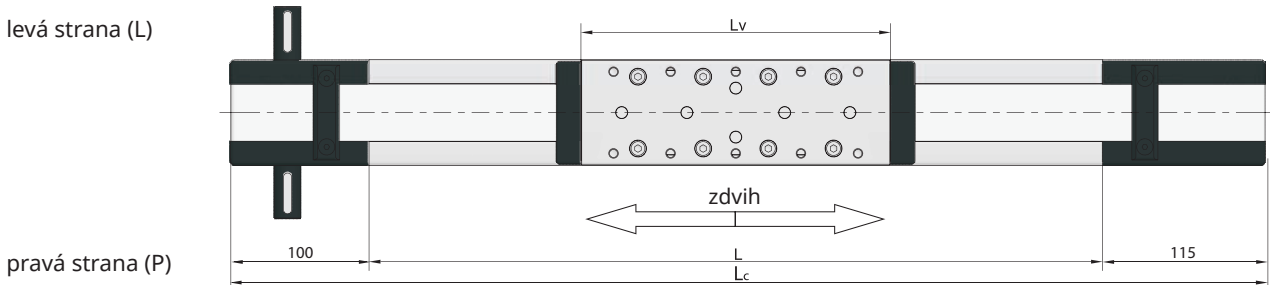

motor

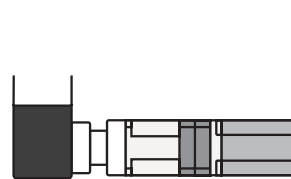

příruba + motor

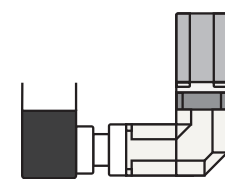

příruba 90° + motor

Dostupnost (dodací termín) na poptávku.

! Připojení Vašeho motoru i s případnou převodovkou jsme Vám schopni zajistit našimi přírubami včetně případných spojek atd. - viz strany 90 a 91.