

Lineární modul MTJZ

s pohonem ozubeným řemenem

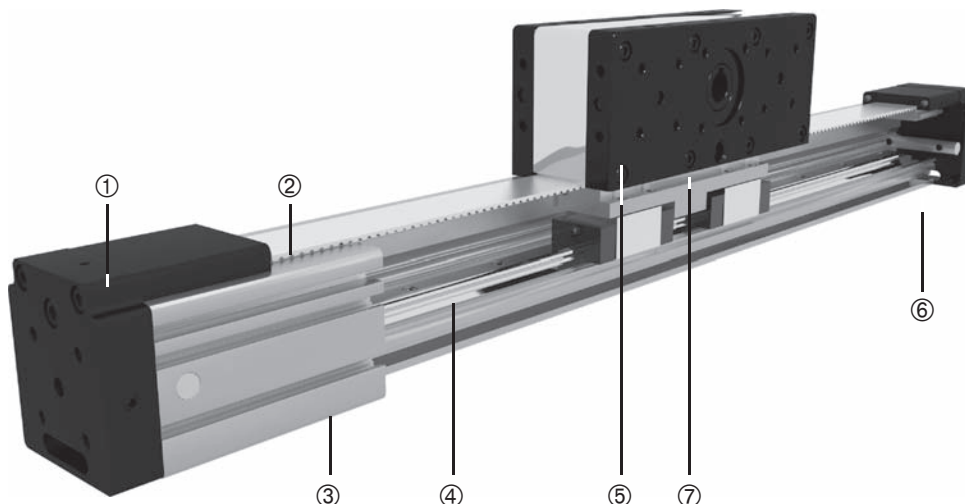

1. přední příruba se systémem napnutí řemene
2. ozubený polyuretanový řemen s ocelovým kordem a polyamidovým ozubením – AT
3. hliníkový, tvrdě-eloxovaný profil
4. kolejnicové lineární vedení

5. hnací blok s ozubenou řemenicí a přírubou pro motor
6. zadní příruba se systémem napnutí řemene
7. mazací hlavice pro centrální domazávání

Označování lineárních modulů a objednací kód

serie – MTJZ

velikost – 40 / 65 / 80 / 110

absolutní zdvih (mm)*

typ hnací hřídele:

0: dutá hnací hřídel**1:** plná hnací hřídel jednostranná + drážka na pero**10:** typ 1 bez drážky na pero**2:** plná hnací hřídel oboustranná + drážka na pero**20:** typ 2 bez drážky na pero**3:** bez pohonu

zádržná kleština (brzda):

0: bez kleštiny**1:** s kleštinou (pouze pro MTJZ 110)

počet hnacích bloků na jednom modulu

MTJZ	80	1000	1	0	1
------	----	------	---	---	---

* Absolutní zdvih = zdvih + 2× bezpečnostní přejezd

Lineární modul MTJZ

s pohonem ozubeným řemenem

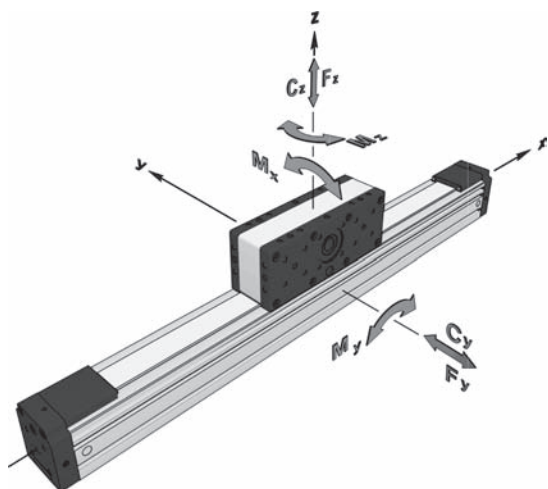

! **Doporučené maximální hodnoty zatížení**
Všechna data statických a dynamických momentů a únosností uvedená v tabulkách jsou pouze teoretická. Na výše uvedené hodnoty nebyl vztažen provozní koeficient životnosti. Ten závisí na způsobu usazení lineárních jednotek v provozu. Zahrnuje jistou provozní bezpečnost. **Doporučujeme při výpočtech a návrzích hodnotu tohoto koeficientu $f_v = 5,0$.** Modul pružnosti: $E = 70\,000\text{ N/mm}^2$

! **Výpočet hmotnosti platí pro lineární moduly bez motorů, převodovek a snímačů polohy.**

Základní technické parametry modulů MTJZ

Lineární modul	Délka vozíku Lv [mm]	Únosnost i		Max. dynamické momenty zatížení i			Pohyblivá hmotnost [kg]	Max. opakovaná přesnost [mm]	*Max. délka verze 1 Lmax [mm]	*Maximální délka verze 2 Lmax [mm]	Moment setrvačnosti	
		dynamická C [N]	statická C0 [N]	Mx [Nm]	My [Nm]	Mz [Nm]					Iy [cm ⁴]	Iz [cm ⁴]
MTJZ 40	120	4610	6930	28	120	120	0,95	±0,08	1000	3000	9,8	11,6
MTJZ 65	200	19800	35000	158	1025	1025	3,20	±0,08	1200	6000	59,7	74,4
MTJZ 80	250	34200	60000	370	2565	2565	4,90	±0,08	1500	6000	129,1	173,4
MTJZ 110	300	49600	85000	630	3470	3470	11,30	±0,08	1800	6000	513,0	620,0

*Pro délky přes uvedenou hodnotu kontaktujte naše technické oddělení

verze 1 – hnací blok modulu pevná profil se vysouvá

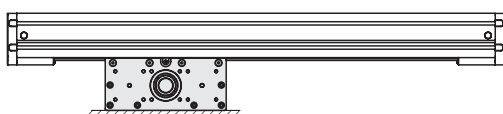

verze 2 – profil pevný, dva nezávisle se pohybující bloky modulu

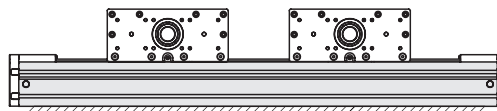

Parametry ozubených řemenů a pohonů pro moduly MTJZ

Lineární modul	Maximální rychlost	Maximální kroutící moment	Posuv/otáčku	Průměr hnací řemenice	Typ řemene	Šířka řemene	Maximální síla na řemeni	Specifický faktor pružnosti
	[m/s]	Ma [Nm]	[mm/ot]	[mm]		[mm]	[N]	[N]
MTJZ 40	5	3,6	99	31,51	AT3	20	230	225000
MTJZ 65	5	13,1	165	52,52	AT5	32	500	600000
MTJZ 80	5	29,4	210	66,84	AT5	50	880	960000
MTJZ 110	5	110,0	300	95,49	AT10	70	2300	2450000

Hmotnosti a momenty setrvačnosti lineárních jednotek serie MTJZ

Lineární modul	Délka vozíku	Hmotnost lineárního modulu	Moment setrvačnosti lineárního modulu
	[mm]	[kg]	[10·kg·m ²]
MTJZ 40	120	1,7 + 0,0023 × zdvih [mm]	2,3 + 0,0058 × zdvih [mm]
MTJZ 65	200	5,7 + 0,0054 × zdvih [mm]	18,9 + 0,0374 × zdvih [mm]
MTJZ 80	250	9,7 + 0,0083 × zdvih [mm]	60,5 + 0,0922 × zdvih [mm]
MTJZ 110	300	21,7 + 0,0147 × zdvih [mm]	273,0 + 0,3358 × zdvih [mm]

Lineární modul MTJZ 80

Rozměry modulu

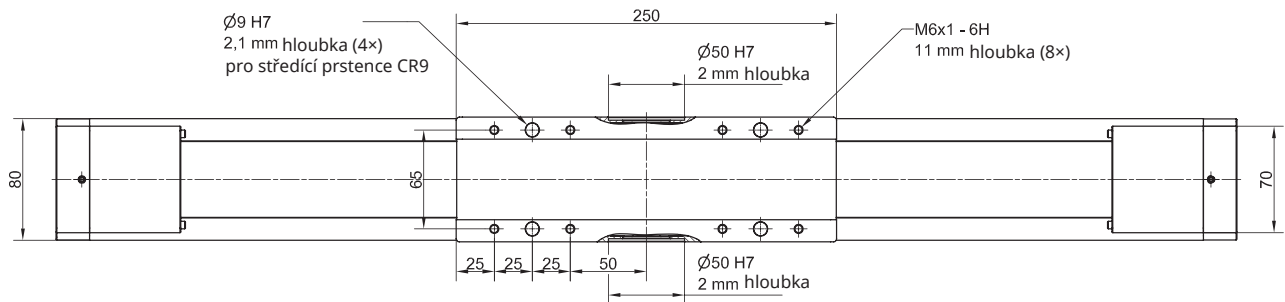
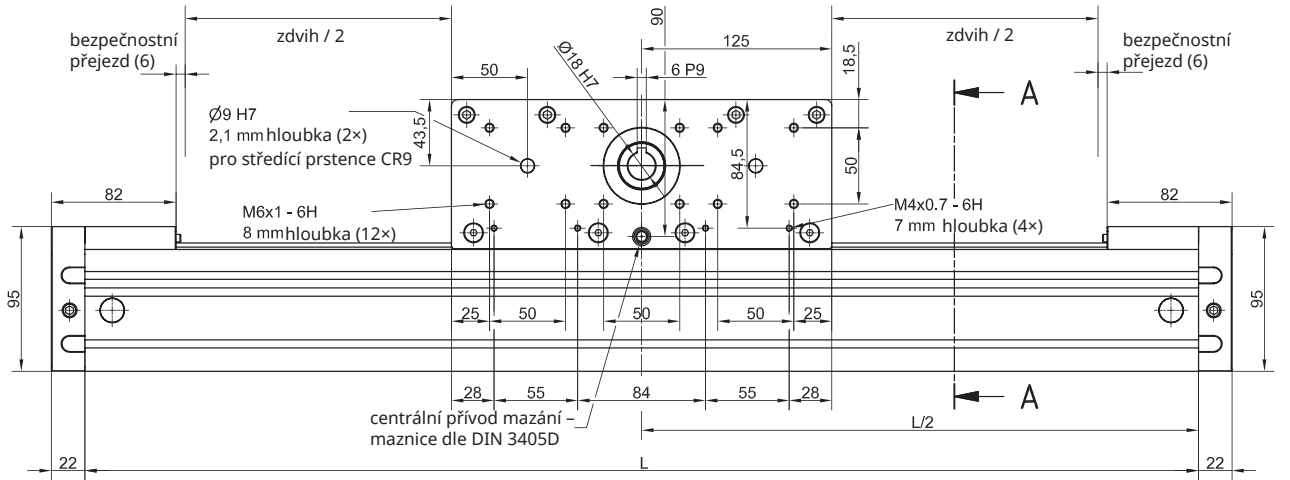

typ 0

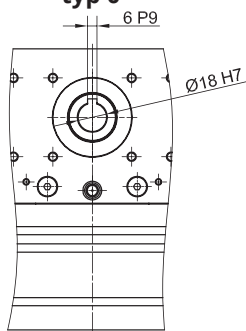

typ 1

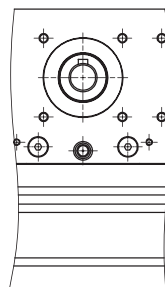

typ 2

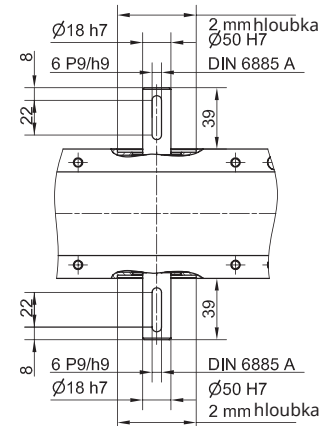
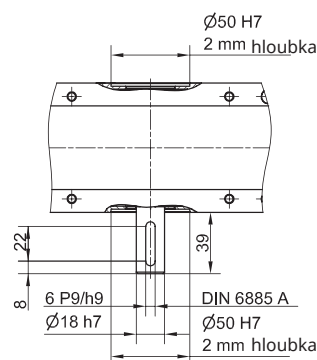
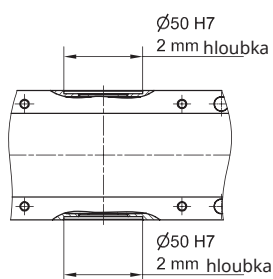
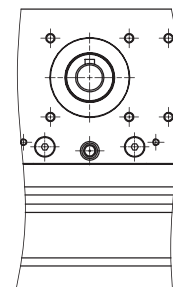

Lineární modul MTJZ 80

Rozměry modulu

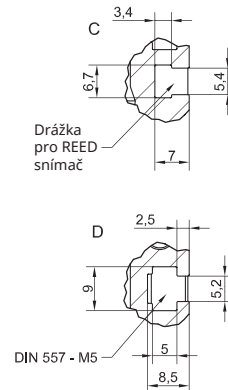
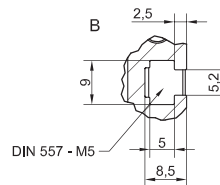
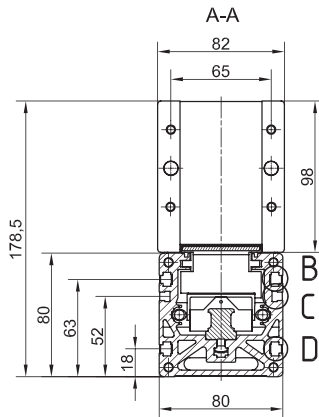
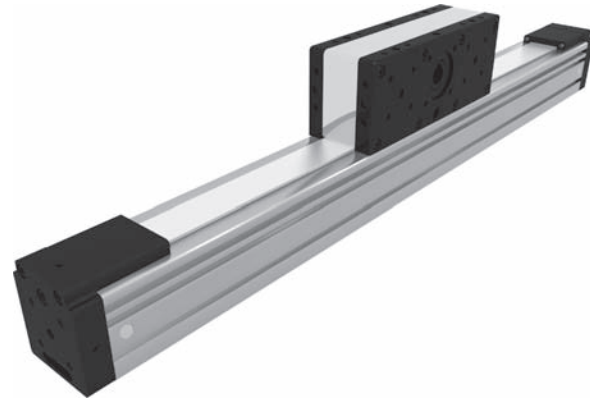
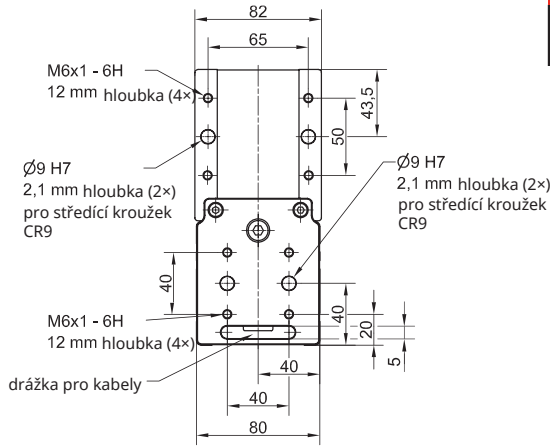

$L = \text{zdvih} + 382 \text{ [mm]}$

celková délka modulu $L_c = L + 22 + 22 \text{ [mm]}$

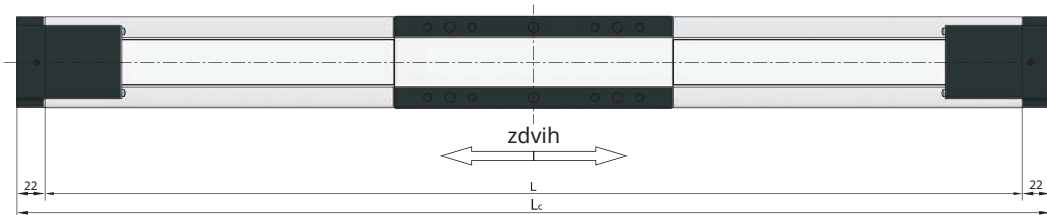

Multi blok

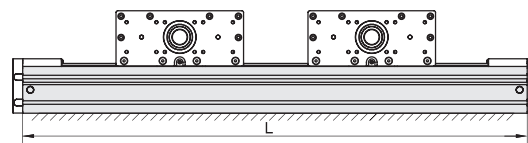

$L = \text{zdvih} + 250 \text{ [mm]} \times n_b + 132$
 n_b - počet hnacích bloků

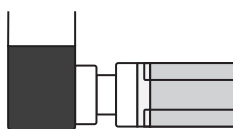

motor

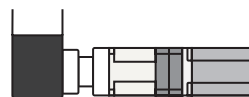

příruba + motor

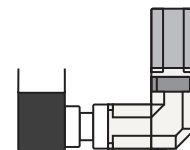

příruba 90° + motor

Dostupnost (dodací termín) na poptávku.

! Připojení Vašeho motoru i s případnou převodovkou jsme Vám schopni zajistit našimi přírubami včetně případných spojek atd. - viz strany 90 a 91.