

Lineární modul MTJ

s pohonem ozubeným řemenem

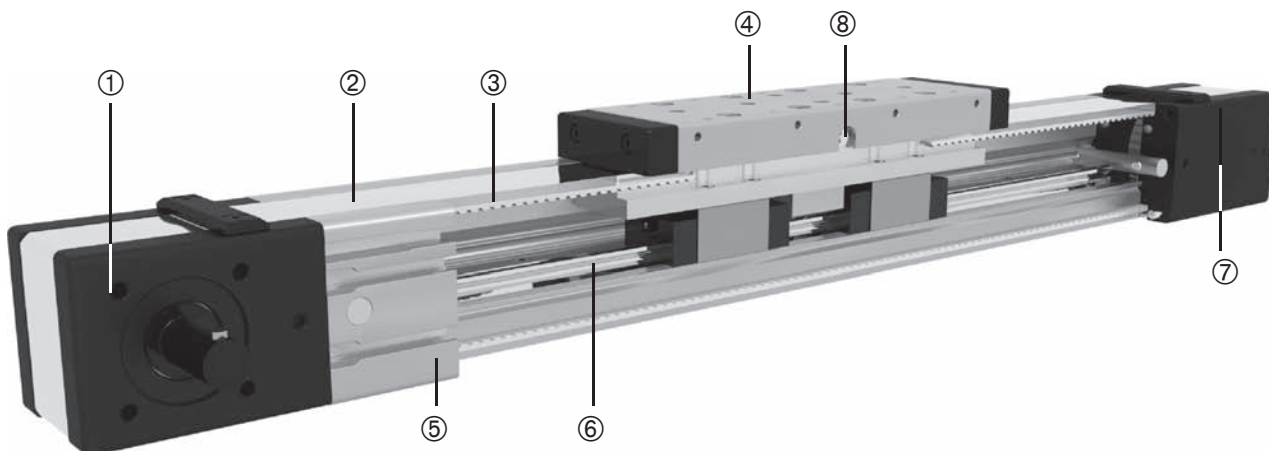

1. hnací příruba s řemenicí
2. krycí pásek (těsnící pásek) z korozivzdorné ocele
3. polyuretanový ozubený řemen AT - s ocelovým kordem
4. vozík (jezdec)

5. AL profil (tvrdě-elixovaný)
6. lineární kolejnicové vedení
7. hnaná příruba se systémem vypnutí řemene
8. centrální přívod maziva

Označování lineárních modulů a objednávací kód

serie – MTJ

velikost – 40 / 65 / 80 / 110

absolutní zdvih (mm)*

vozík (jezdec) – S: krátký / L: dlouhý / u typu MTJ 40 pouze S

typ hnací hřídele:

0: dutá hnací hřídel**1:** plná hnací hřídel jednostranná + drážka na pero**10:** typ 1 bez drážky na pero**2:** plná hnací hřídel oboustranná + drážka na pero**20:** typ 2 bez drážky na pero**3:** bez pohonu

poloha hnací hřídele – L: vlevo /

R: vpravo / **bez označení:** pro typ

hnacího hřídele 0, 2, 20 a 3

krycí (těsnící) pásek – **0:** těsněno pouze

vlastním ozubeným řemenem /

1: s přídavným nerezovým

těsnícím páskem

MTJ

65

1000

L

1

R

1

* Absolutní zdvih = zdvih + 2× bezpečnostní přejezd

Lineární modul MTJ s pohonem ozubeným řemenem

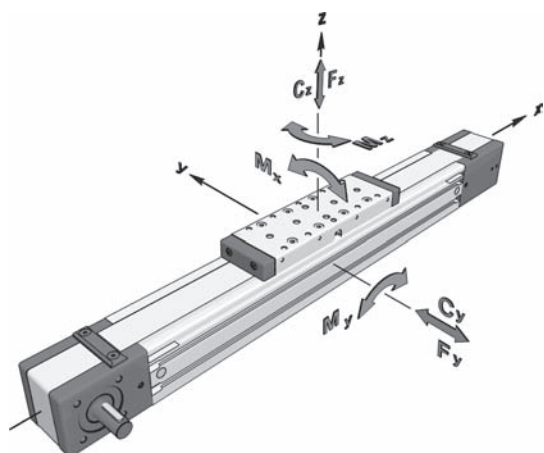

i **Doporučené maximální hodnoty zatížení**
Všechna data statických a dynamických momentů a únosností uvedená v tabulkách jsou pouze teoretická. Na výše uvedené hodnoty nebyl vztažen provozní koeficient životnosti. Ten závisí na způsobu usazení lineárních jednotek v provozu. Zahrnuje jistou provozní bezpečnost. **Doporučujeme při výpočtech a návrzích hodnotu tohoto koeficientu $f_v = 5,0$.**
Modul pružnosti: $E = 70\,000\text{ N/mm}^2$

i **Výpočet hmotnosti platí pro lineární moduly bez motorů, převodovek a snímačů polohy.**

Základní technické parametry modulů MTJ

Lineární modul	Maximální rychlost *	Maximální krouticí moment	Krouticí moment napřázdno		Posuv vozíku na 1 otáčku	Průměr řemenice	Typ řemene	Šířka řemene	Maximální síla na řemeni	Mez pružnosti řemene	Specifický faktor pružnosti
			s ocelovým páskem	bez ocelového pásku							
	[m/s]	Mk [Nm]	[Nm]	[Nm]	[mm/ot]	[mm]		[mm]	[N]	[N]	[N]
MTJ 40	6	3,7	0,4	0,2	99	31,51	AT 3	20	235	900	225000
MTJ 65 S	6	13,1	1,1	0,8	165	52,52	AT 5	32	500	2400	600000
MTJ 65 L	6	13,1	1,2	0,9	165	52,52	AT 5	32	500	2400	600000
MTJ 80 S	6	29,4	1,5	1,2	210	66,84	AT 5	50	880	3840	960000
MTJ 80 L	6	29,4	1,7	1,4	210	66,84	AT 5	50	880	3840	960000
MTJ 110 S	6	68,5 / 82,6**	1,8	1,5	300	95,49	AT 10	50	1730	8580	2145000
MTJ 110 L	6	68,5 / 82,6**	2,0	1,7	300	95,49	AT 10	50	1730	8580	2145000

*Maximální rychlost posuvu lineárních modulů s krycím ocelovým páskem je 1,5 m/s ** S drážkou na pero/bez drážky na pero

Parametry ozubených řemenů a pohonů pro moduly MTJ

Lineární modul	Délka vozíku	Únosnost i		Dynamické momenty i			Pohyblivá hmotnost	Max. opakovaná přesnost	*Maximální délka	Moment setrvačnosti	
		dynamická	statická	Mx [Nm]	My [Nm]	Mz [Nm]				ly [cm ⁴]	lz [cm ⁴]
	Lv [mm]	C [N]	C0 [N]				[kg]	[mm]	Lmax [mm]		
MTJ 40	92	4610	6930	28	90	90	0,28	±0,08	3000	9,8	11,6
MTJ 65 S	140	9900	17500	79	59	59	1,00	±0,08	6000	59,7	74,4
MTJ 65 L	190	19800	35000	158	1025	1025	1,45	±0,08			
MTJ 80 S	170	17100	30000	185	130	130	1,72	±0,08	6000	129,1	173,4
MTJ 80 L	260	34200	60000	370	2565	2565	2,72	±0,08			
MTJ 110 S	240	24800	42500	315	220	220	3,25	±0,08	6000	513,0	620,0
MTJ 110 L	330	49600	85000	630	3840	3840	4,61	±0,08			

*Větší délky lineárních modulů MTJ - na dotaz

Hmotnosti a momenty setrvačnosti lineárních jednotek serie MTJ

Lineární modul	Délka vozíku	Hmotnost lineárního modulu	Moment setrvačnosti lineárního modulu
	[mm]	[kg]	[10 ⁻⁵ kg.m ²]
MTJ 40	92	1,3 + 0,0024 × zdvih [mm]	9,7 + 0,0035 × zdvih [mm]
MTJ 65	140	4,0 + 0,0055 × zdvih [mm]	98,4 + 0,0154 × zdvih [mm]
	190	4,6 + 0,0055 × zdvih [mm]	130,1 + 0,0154 × zdvih [mm]
MTJ 80	170	6,8 + 0,0085 × zdvih [mm]	310,6 + 0,0391 × zdvih [mm]
	260	8,4 + 0,0085 × zdvih [mm]	423,3 + 0,0391 × zdvih [mm]
MTJ 110	240	15,0 + 0,0150 × zdvih [mm]	1065,0 + 0,1370 × zdvih [mm]
	330	17,7 + 0,0150 × zdvih [mm]	1381,0 + 0,1370 × zdvih [mm]

Lineární modul MTJ 80

Rozměry modulu

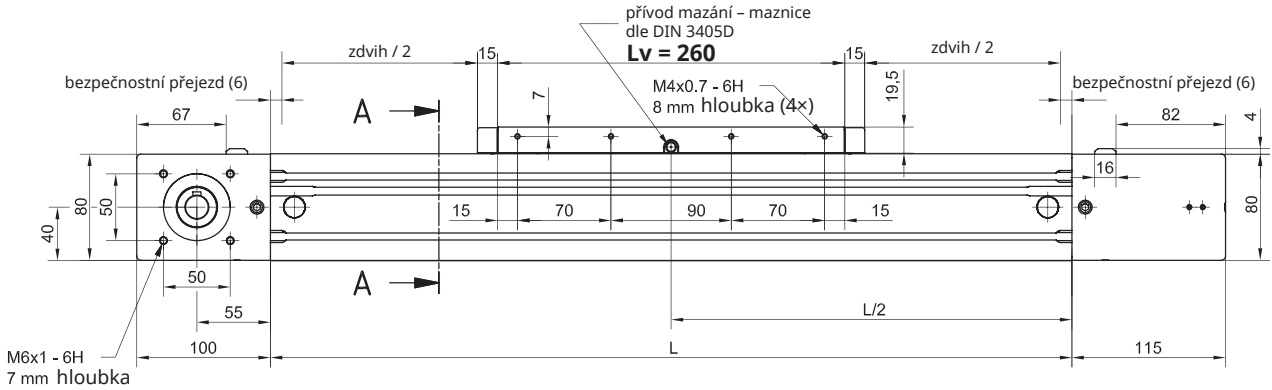
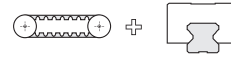

Dlouhý vozík - L

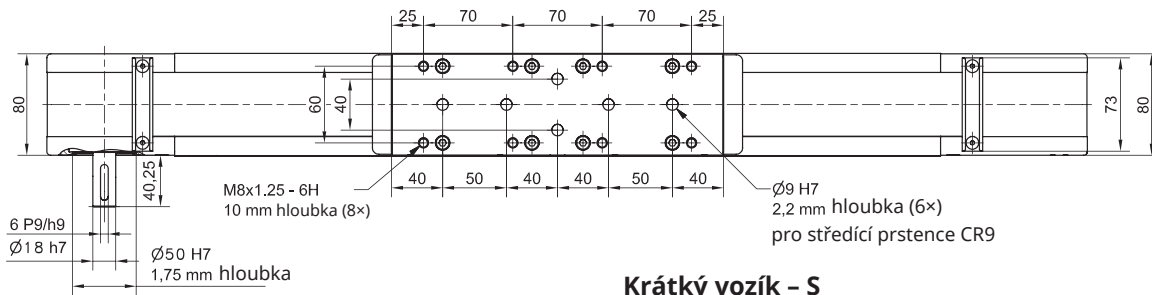

Krátký vozík - S

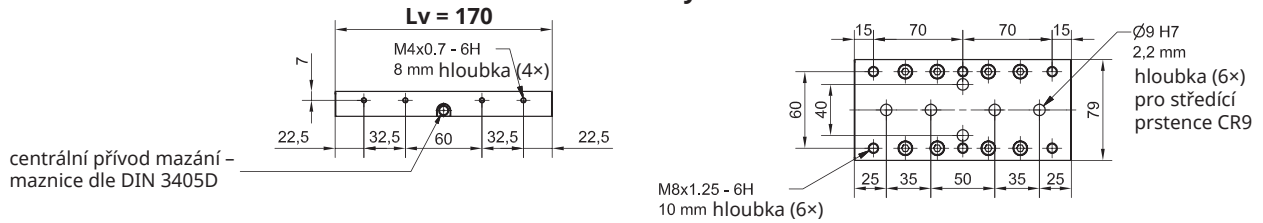

typ 0

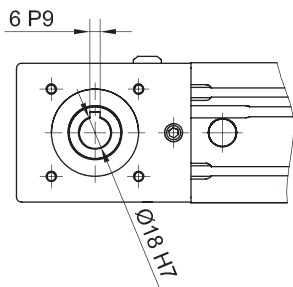

typ 1L a 1R

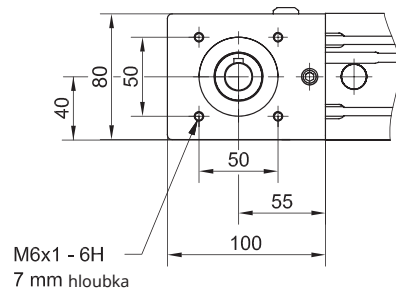

typ 2

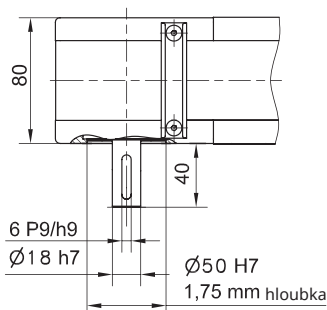
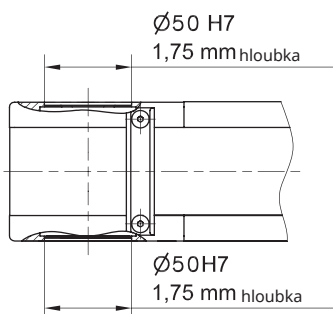
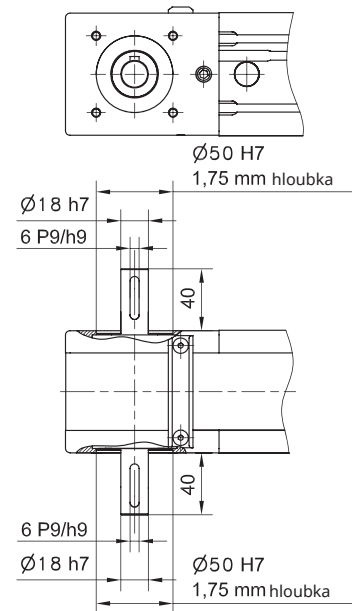

Lineární modul MTJ 80

Rozměry modulu

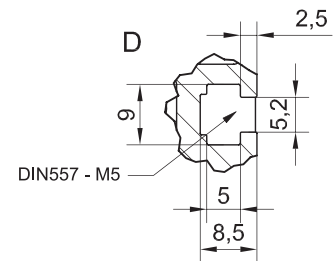
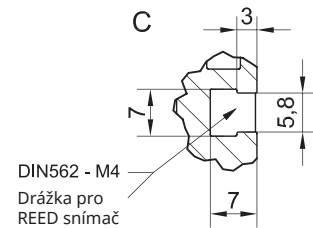
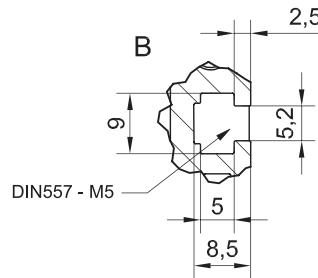
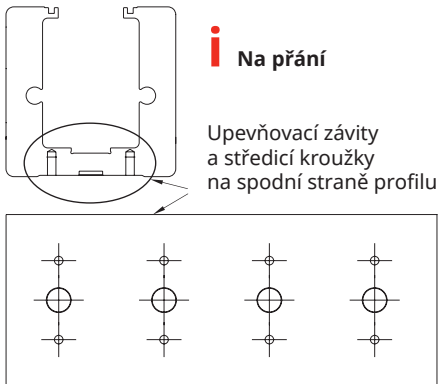
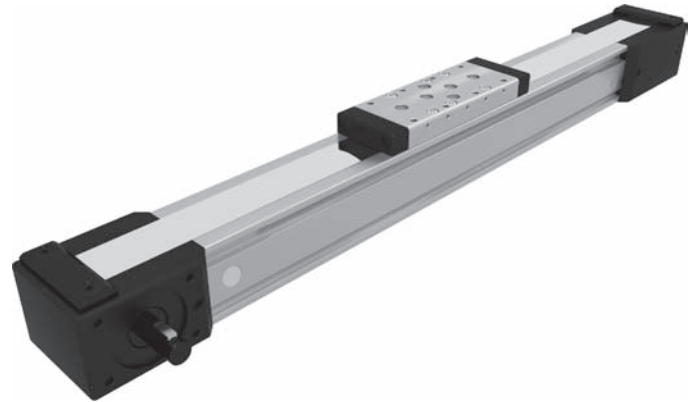
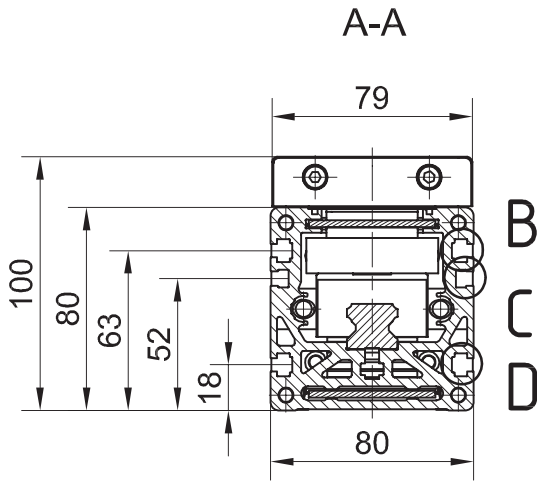

$L = \text{zdvih} + L_v + 42 \text{ [mm]}$ celková délka modulu $L_c = L + 100 + 115 \text{ [mm]}$

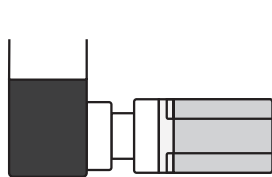
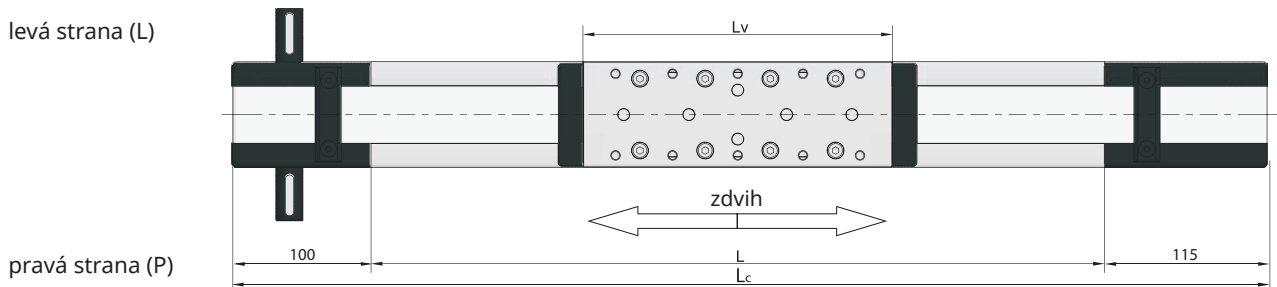

motor

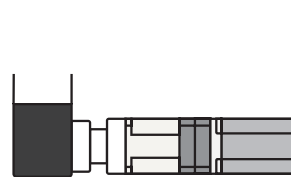

příruba + motor

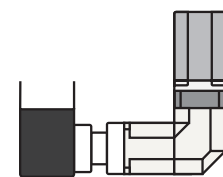

příruba 90° + motor

Dostupnost (dodací termín) na poptávku.

! Připojení Vašeho motoru i s případnou převodovkou jsme Vám schopni zajistit našimi přírubami včetně případných spojek atd. - viz strany 90 a 91.